

【解答】 詰めアルゴ その31

下のアルゴゲームは、4人プレーのものです。
 うらになっているカードの数字を当てて、[]の中に入れて下さい。
 (カードは白と黒の1～8を使っています。)

	(7)		(2)	(2)	
	L	K	J	I	
		M		H	
(6)		N		G	
(7)		O		F	
(8)		P		E	
	A	B	C	D	

(考え方の例)

【黒の残り】 2、3、6、7、8

【白の残り】 1、2、4、6、7

- ・ N、O、Pはそれぞれ白6、黒7、黒8で決まり (アルゴの基本ルール)。
- ・ 黒8、白8が分かっているので、裏返しの白の中で1枚だけ右端にあるLは白7で決まり。
- ・ Jは白1か白2だが、もし白1ならIが黒1となりAと重複して矛盾するので、Jは白2で決まり。よってIは黒2で決まり。
- ・ E、F、G、Hは残りのカード、順に白1、黒3、白4、黒6で完成。

【解答】 ナンバーリンク その31

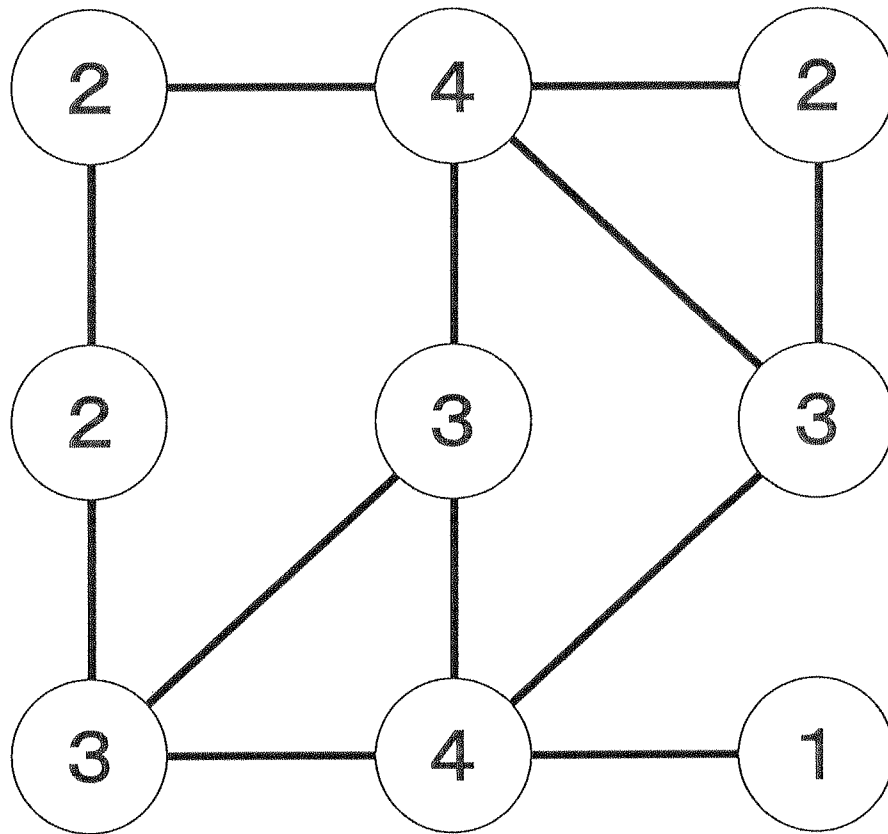

【考え方の例】

- ・ 下段左の3が決まり、下段真ん中の4、下段右の1と決まっていく。
- ・ ここで上段真ん中の4に注目…線を引いてはいけないのはどこか？
- ・ 上段真ん中の4から左下の2に線を引くと、この2が決まり、上段左の2が線を2本引けなくなる。よって、ここには線を引かず、4は残りの4か所に決まる。残りも順に決まって完成。

【解答】 チャレペー その31 「たしてたしてパズル ②」

よこ横にならんでいる2つの数字をたして、そのすぐ下に答えを書きます。

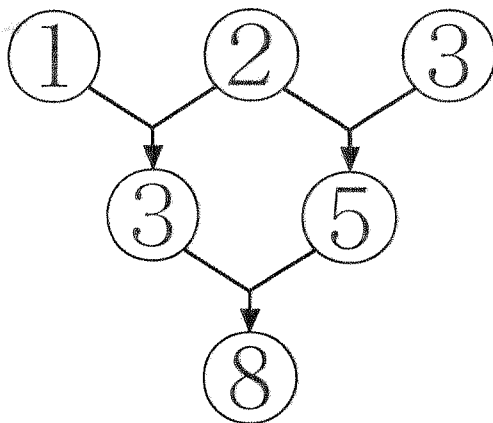

ゴールが10になるように、○に数字を入れて、パズルを仕上げましょう。0を入れてはいけません。

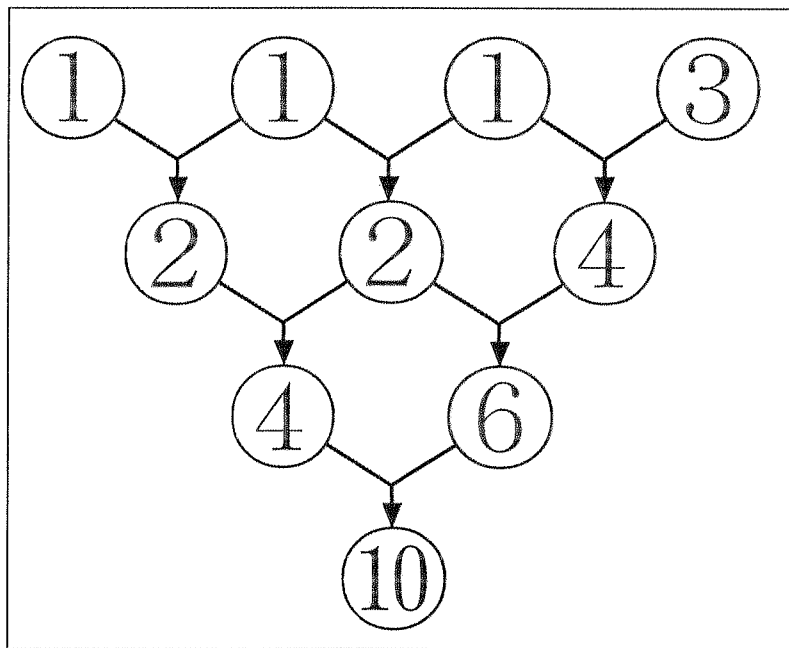

【解答】 迷路 「キーハンター③」

めいろ
 がつ 日にち なまえ
 月 日 名前

めいろ しゅるい かぎ ほしよ かなら
 この迷路はある3種類の鍵    のある場所を必ず1

かい とお おな みち にど とお
 回だけ通らなければいけません。また、同じ道を二度は通れま

せん。SからGまでの一番近い順路に、線を書きいれなさい。

