

【解答】 ナンバーリンク その29

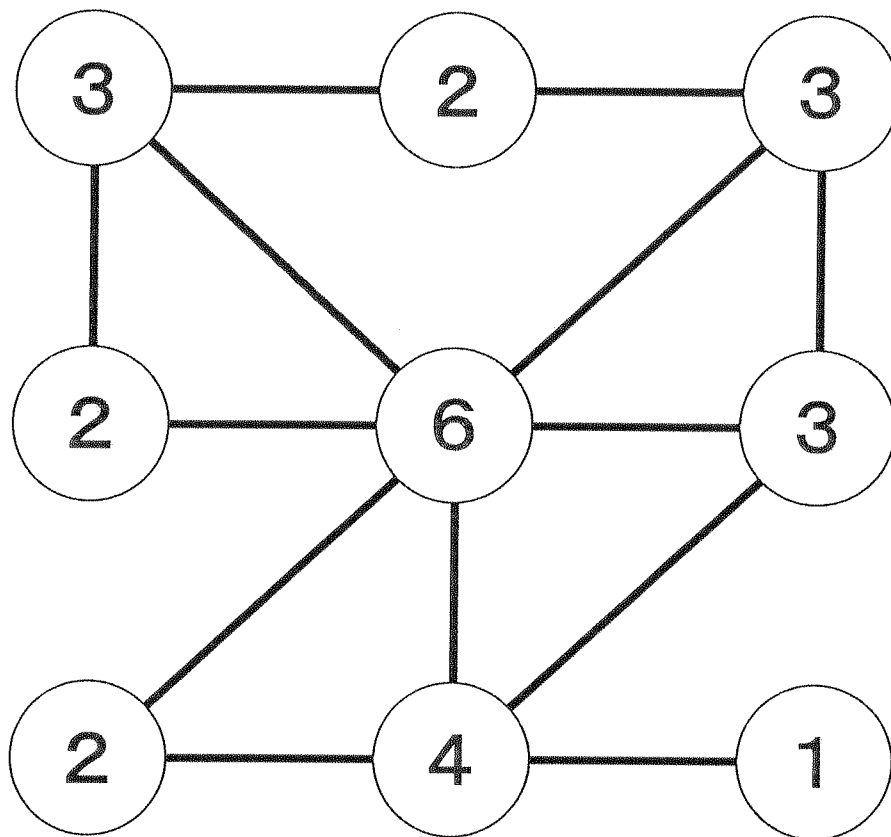

【考え方の例】

- ・ 上段左と上段右の3はどちらも決まる。これより上段真ん中の2も決まる。
- ・ ここで下段の4に注目…線を引いてはいけないのはどこか？
- ・ 下段4から左斜め上の2に線を引くと、この2が決まり、下段左の2が線を2本引けなくなる。よって、ここには線を引かず、4は残りの4か所に決まる。
- ・ これより、真ん中の6が決まって完成。

【解答】 詰めアルゴ その29

下のアルゴゲームは、4人プレーのものです。
 4枚のカードの数の合計が同じになるのはどことどこですか。記号
 で答えなさい。(カードは白と黒の1～8を使っています。)

(C)

[8]



L

[6]



K

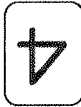



J





I

(D)

[1]

M

[2]

N



O



P

(B)

H

G

[5]

F

[3]

E

A



[2]

B



(A)

C



D



[8]

(考え方の例)

【黒の残り】 1、2、5、8

【白の残り】 2、3、6、8

- ・ Mは、裏返しの黒の中で1枚だけ左端にあるので黒1で決まり (定石)。
- ・ Dは、裏返しの白の中で1枚だけ右端にあるので白8で決まり (定石)。
- ・ 黒2、白2、黒8は、それぞれN、A、Lにしか置けないので決まり。
- ・ Gは黒の残り5で決まり。また、白6はKにしか置けず、Fが白3で完成。
- ・ よって数の合計は (A) = 19、(B) = 18、(C) = 19、(D) = 16

答え	A と C
----	-------

【解答】 チャレペー その29

「次は^{つき}どうなる？ ②」

ある決まり^きで変わ^かっていきます。

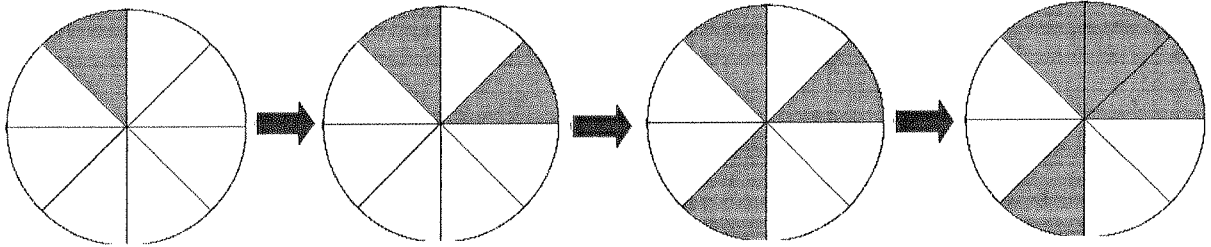

次は^{つき}どうなりますか。

答え

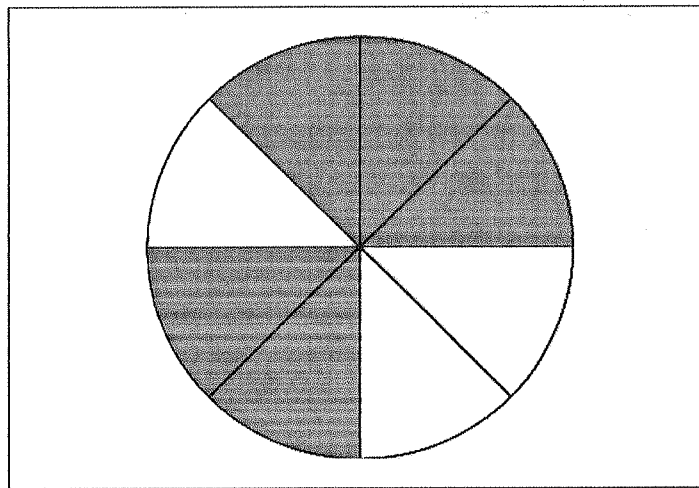

【考え方の例】

規則性を見つけ出す問題です。

規則性その1：おうぎ形一つずつに色がぬられていく。

規則性その2：時計回りに、1つおき、2つおき、3つおき、4つおき、というように色がぬられていく。

【解答】 ^{めいろ}迷路 「キーハンター①」

がつ
月

にち
日

なまえ
名前

^{めいろ}この迷路はある3種類の鍵    のある場所を必ず1

^{かい}回だけ通らなければいけません。また、^{おな}同じ道を二度は通れま

^{いちばんちか}せん。SからGまでの一番近い順路に、線を書きいれなさい。

